

**Instrucciones de montaje y utilización**  
**Instructions for assembly and use**  
**Instructions de montage et utilisation**  
**Instruções de montagem e utilização**

Le agradecemos la compra de nuestra plataforma VIBROQUICK PRO.

Todos nuestros productos están sometidos a los controles más rigurosos para garantizar la máxima calidad.

Antes de montar y utilizar el producto lea el manual en su totalidad.

## **INDICACIONES GENERALES.-**

Antes de enchufar la unidad compruebe que el voltaje de su instalación coincide con el que figura en la etiqueta de características de la máquina.

Verifique que el enchufe de la máquina tiene la misma configuración que la toma de corriente. De no ser así, consulte al distribuidor.

Siempre que utilice un aparato eléctrico, tenga en cuenta las siguientes recomendaciones:

**1** No permita que los niños, inválidos o personas discapacitadas utilicen el aparato sin la estricta supervisión de una persona cualificada.

**2** No use accesorios no recomendados por el fabricante.

**3** No utilice la máquina con el cable eléctrico dañado o desgastado.

**4** Mantenga el cable eléctrico lejos de superficies calientes.

**5** Nunca utilice la máquina al aire libre.

**6** Esta unidad está diseñada, exclusivamente, para uso doméstico.

**7** La plataforma de vibración VIBROQUICK PRO está diseñada para soportar un peso máximo de 100kg.

**8** Mantenga las manos alejadas de cualquiera de las partes móviles.

**9** Utilice prendas de vestir y calzado adecuados. Átense los cordones correctamente. No use tacones.

**10** No es aconsejable mantener su unidad permanentemente en un lugar húmedo ya que la oxidación sería inevitable.

## **CÓMO DESHACERSE DE APARATOS ELÉCTRICOS Y ELECTRÓNICOS.-**

**1.** Si en un producto aparece el símbolo de un contenedor de basura tachado Fig.2, significa que éste se acoge a la Directiva 2002/96/CE.

**2.** Los aparatos eléctricos o electrónicos no se deben desechar mediante el servicio municipal de recogida de basura, sino a través de los puntos de recogida designados por el ayuntamiento o las autoridades locales.

**3.** La correcta recogida y tratamiento de los dispositivos inservibles contribuye a evitar riesgos potenciales para el medio ambiente y la salud pública.

**4.** Para obtener más información acerca de cómo deshacerse de sus aparatos eléctricos y electrónicos inservibles, póngase en contacto con su ayuntamiento, el servicio de recogida de basuras o el establecimiento donde adquirió el producto.

## DESCRIPCIÓN.-

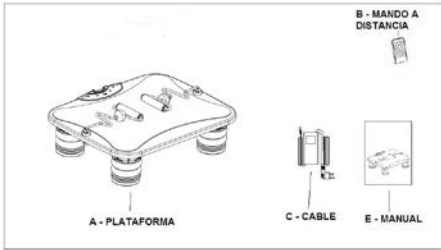

## INSTRUCCIONES DE MONTAJE.-

Saque la unidad de la caja y colóquela en una superficie plana.

Compruebe que tiene todas las piezas:

(A) Plataforma; (B) Mando a distancia; (C) Cable de conexión a la red eléctrica; (E) Manual

## MANDO A DISTANCIA.-

Esta plataforma dispone de un mando a distancia que le permite seleccionar los diferentes modos sin necesidad de agacharse.

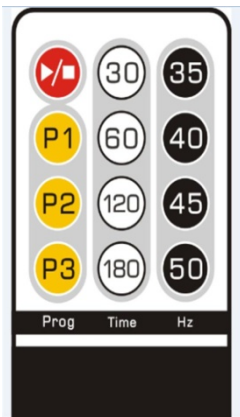

## COLOCACIÓN PILAS.

Este mando a distancia utiliza dos PILAS ALCALINAS AAA. Para colocar las pilas, suelte la tapa trasera del mando a distancia (B), e inserte con precaución las pilas alcalinas del tipo «AAA» Oriente correctamente la polaridad de las pilas (haciendo coincidir el polo «+» de las pilas con la señal «+» del compartimiento de las pilas y el polo «-» con la señal «-»). Coloque la tapa.

## MODO DE FUNCIONAMIENTO.-

Con la plataforma VIBROQUICK PRO puede trabajar en el modo manual o elegir uno de los 3 programas predefinidos.

## PUESTA EN MARCHA.-

Conecte el cable con la plataforma y enchúfelo a la red eléctrica (220V). Se encenderá el LED rojo (POWER) de la plataforma.

## MODO MANUAL.-

1. Para empezar el trabajo con la plataforma apunte con el receptor del mando a distancia al monitor y

presione el botón . La plataforma se pondrá a trabajar en 35Hz.

2. Para aumentar la frecuencia a 40Hz/45Hz/50Hz presione el botón 40/45/50. El LED se iluminará en verde/azul/rojo.

3. Para bajar la frecuencia vaya presionando el botón directamente.

4. Para parar la vibración presione el



### **MODO PROGRAMA.-**

La plataforma VIBROQUICK PRO dispone de 3 programas predefinidos: P1 Calentamiento, P2 Recuperación, P3 Entrenamiento intensivo (ver tabla de programas en la parte final de este manual).

1. Apunte con el receptor del mando a distancia al monitor y presione el botón P1/P2/P3.

2. Para empezar a trabajar en el programa, Presione el botón .

3. La plataforma funcionará según el programa elegido respetando el tiempo de descanso. Se apagará automáticamente cuando llegue al final del programa. Para apagar la vibración antes del final del programa

presione el botón .

### **INSPECCIONES Y MANTENIMIENTO.-**

Desconecte la unidad y desenchufe el cable de la red.

Limpie el polvo de las superficies de la plataforma y el mando a distancia con un paño o una toalla húmeda.

No utilice disolventes.

#### **ATENCIÓN:**

**Compruebe periódicamente que todos los elementos de sujeción estén debidamente apretados y correctamente conectados.**

**Revise y apriete todas las partes de su unidad cada tres meses.**

Cuando tenga duda sobre la condición de cualquier parte de la maquina, no dude en ponerse en contacto con el (S.A.T).Servicio de Asistencia Técnica, llamando al teléfono de atención al cliente (ver página final del presente manual).

Le recomendamos que reponga las piezas de desgaste o rotura usando componentes originales. El uso de otros componentes o partes podría producir lesiones o afectar al rendimiento de la máquina.

### **USO DE LA PLATAFORMA.-**

Antes de utilizar la plataforma de vibración, y, ante cualquier dolencia o patología es recomendable consultar con su médico.

La realización de ejercicios en VIBROQUICK PRO tendrá respuestas y beneficios importantes en su organismo.

Se trata de las mismas respuestas observadas con el entrenamiento tradicional, pero con mayor intensidad. Esta **contraindicado** su uso en las personas con alguna de las siguientes patologías.

- Problemas visuales a nivel de retina.
- Graves enfermedades vasculares (varices en fase avanzada) y cardiovasculares en general.
- Mujeres embarazadas.
- Graves formas de hernia.
- Prótesis de cadera y rodilla (en niveles de vibración altos).
- Epilepsia.
- Uso de placas, clavos y estructuras de osteo-síntesis en general, marcapasos o cualquier otro aparato eléctrico interno.
- Tumores y procesos metastásicos.
- Estar particularmente cansado, indispuesto o excesivamente estresado.

- Estados inflamatorios causados por traumas de naturaleza músculo-eléctrica.

- No utilizar tras una operación quirúrgica (mínimo, durante 2 meses), situación post-traumática o enfermedad genérica transitoria como cefalea, lumbalgia, etc. hasta que desaparezcan los síntomas.

- Problemas en las cuerdas vocales.

- Uso de espirales anticonceptivas.

- Intolerancia psicológica al estímulo vibratorio.

## **BENEFICIOS.-**

### **1.- BIENESTAR.**

• Reduce el nivel de grasa corporal y tonifica el cuerpo.

• Masaje.

### **2.- PREPARACIÓN FÍSICA.**

• Aumenta la fuerza y flexibilidad musculares.

• Desarrolla la potencia física.

• Permite conseguir una mayor amplitud de movimientos y estabilidad.

• Acondiciona el cuerpo antes de la actividad deportiva.

• Recupera rápidamente de la fatiga muscular.

• Mejora la postura corporal.

## **ENTRENAMIENTO.-**

Las variables que intervienen en el ejercicio son 3:

• Tiempo: mide la duración del ejercicio. Se trabaja en sesiones medidas en segundos.

• Frecuencia (Intensidad): representa el número de ciclos por segundo.

• Amplitud: Dimensión de altura de vibración.

Para trabajar una parte del cuerpo determinada existen distintas posiciones que le permiten realizar un entrenamiento más específico (se detallará más adelante en los ejercicios).

En esta plataforma VIBROQUICK PRO, podrá optar por seleccionar entre los 3 programas predefinidos, o bien poder utilizar la programación manual.

Es muy importante respetar tiempos de recuperación entre una serie y otra, no tanto por la recuperación energético-metabólica manifestada por el "cansancio" sino por el reposo de los Sistemas Nerviosos Central y Periférico que intervienen activamente.

Es fundamental comenzar a utilizar la plataforma VIBROQUICK PRO de manera progresiva para ir aumentando el grado de adaptabilidad al estímulo vibratorio. Se aconseja comenzar con tiempos de aplicación breves, utilizando el programa manual y siguiendo las indicaciones de las tablas:

### **Semana 1ª a 3ª**

Frecuencia 35Hz

8 series de vibración de 30seg. con 30seg. de recuperación después de cada serie y 4 minutos de descanso en mitad de la sesión (después de 4 series)

### **Semana 4ª a 9ª**

Frecuencia 40Hz

10 series de vibración de 30seg. con 30seg. de recuperación después de cada serie y 5 minutos de descanso en mitad de la sesión (después de 5 series)

<b>Semana 10ª a 19ª</b>
-------------------------

Frecuencia 45/50Hz
--------------------

10 series de vibración de 30seg. con 30seg. de recuperación después de cada serie y 5 minutos de descanso en mitad de la sesión (después de 5 series)
---

Se recomienda no superar los 90 segundos seguidos en una serie a no ser que se trabaje con frecuencia mínima. Los tiempos de recuperación entre las series deben ser al menos

iguales al tiempo que se ha estado trabajando (ejercicio de 30 segundos requiere al menos 30 segundos de reposo).

La plataforma VIBROQUICK PRO puede utilizarse en la posición básica o adoptando otras posturas que permitan trabajar una parte determinada del cuerpo (ver lista de ejercicios al final de este manual).

**EL FABRICANTE SE RESERVA EL DERECHO A MODIFICAR LAS ESPECIFICACIONES DE SUS PRODUCTOS SIN PREVIO AVISO.**

## ESPECIFICACIONES TÉCNICAS

MODELO	VIBROQUICK PRO
POTENCIA	MOTOR DE 75W
VOLTAJE	220/240V.
FRECUENCIA DE VIBRACION	35, 40, 45, 50 Hz
PROGRAMACIÓN	3 Programas predefinidos.
TIPO DE VIBRACION	Triplana
MEDIDAS	Larga.-60; Ancha.-57; Alta.-15 cm.
PESO NETO	14,5Kg.
PESO MÁXIMO DE USUARIO	100Kg.

### Garantía

Este producto está garantizado por 2 años de conformidad con lo dispuesto en la Directiva 1999/44/CE, del Parlamento Europeo y del Consejo, de 25 de mayo de 1999, sobre determinados aspectos de la venta y garantía de los bienes de consumo, incorporada al derecho español en virtud de la Ley 23/2003, de 10 de julio, de garantías en la venta de bienes de consumo.

En este sentido, EXERCYCLE, S.L., provista de NIF B-01029032 y con domicilio en Vitoria, calle Zurrupitieta, 22, garantiza este producto.

<b>Fecha de compra.-</b>	<b>Comprado en.-</b>
<b>Comprador.-</b>	<b>Sello del distribuidor.-</b>

Por favor conserve la factura como comprobante de compra.

Para cualquier consulta, no dude en ponerse en contacto, llamando al número de atención al cliente.

**902 170 258**

Thank you for purchasing our vibration platform VIBROQUICK PRO.

While we do our best to ensure the quality of all our products, occasional errors or omissions may occur. If you notice a defect or missing parts, contact the distributor of the product. Read through the whole manual before using this machine.

## GENERAL INSTRUCTIONS.-

Before plugging the unit in, make sure that the mains supply voltage matches that stated on the machine's characteristics label.

Check that the pin layout on the plug is suitable for the electric socket. If this is not the case, please consult your supplier.

Always follow these recommendations when using electrical appliances:

1. Do not allow children or the disabled to use the appliance without strict supervision from a qualified person.
2. Never use accessories not recommended by the manufacturer.
- 3 Do not use the machine if the mains cable becomes damaged or worn.
- 4 Keep the mains cable away from hot surfaces.
- 5 Do not use the machine outdoors.
- 6 This unit has been designed for home use only.
- 7 The VIBROQUICK PRO vibration platform is designed for a maximum user weight of 100 kg.
- 9 Keep your hands well away from any of the moving parts.
- 10 Use suitable clothing and footwear. Make sure that all laces/cords are tied correctly.

11 It is not advisable to keep your unit in damp locations for long periods as it will be prone to rust.

## DISPOSAL OF YOUR OLD APPLIANCE.-

1. When this crossed-out wheeled bin symbol Fig.2, is attached to a product it means the product is covered by the European Directive 2002/96/EC.
2. All electrical and electronic products should be disposed of separately from the municipal waste stream via designated collection facilities appointed by the government or the local authorities.
3. The correct disposal of your old appliance will help prevent potential negative consequences for the environment and human health.
4. For more detailed information about disposal of your old appliance, please contact your city office, waste disposal service or the shop where you purchased the product.

## DESCRIPTION.-

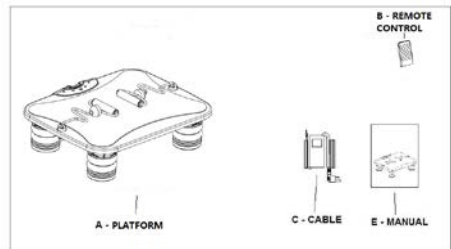



## ASSEMBLY INSTRUCTIONS.-

Take the unit out of the box and place it on the flat floor.

Make sure that all of the pieces are there: (A) Platform; (B) Remote control; (C) Power cord; (E) Manual

## REMOTE CONTROL.-

A remote control for comfortable selection of modes is included.

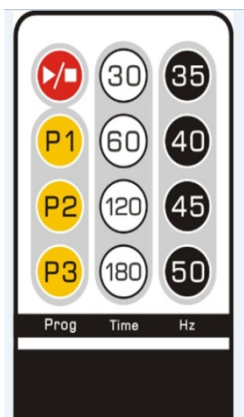

## FITTING THE BATTERIES.

This remote control uses two ALKALINE BATTERIES AAA. To fit the batteries, take the cover off the back of the remote control (B) and carefully insert the two «AAA». Make sure that the batteries' polarity is correct (matching the battery «+» terminal with the «+» sign inside the battery compartment, and the «-» terminal with the «-» sign).

Replace the battery compartment cover. INSTRUCTIONS FOR USE.-

For working with the platform VIBROQUICK PRO you can choose one of 3 present programs or manual mode.

## START UP.-

Connect the power cord with the platform and plug it into the electric wall socket (220V).

Red light (POWER) will light up.

## MANUAL FUNCTION.-

1. For start working with the platform point the receiver of the remote control to the platform and press the button



. The platform will be working using 35Hz.

2. For increase the frequency to 40Hz/45Hz/50Hz press the button 40/45/50. Green/blue/red light will light up.

3. For decrease the frequency press the button directly.

## PROGRAM FUNCTION.-

There are three programs: P1 Warm up, P2 Stretching, P3 Intensive training (see the program table at the end of the manual).

1. Point the receiver of the remote control to the platform and press the button P1/P2/P3.

2. For start using the program press

the button .

3. The platform will work according to the chosen program and its rest time. It will turn off automatically when the program finishes. If you want to turn off the program before it finishes press

the button .

## **INSPECTION & MAINTENANCE.-**

Disconnect the unit and unplug the mains cable.

Use a damp cloth or towel to clean any dust off the surfaces of the platform and the remote control unit.

Do not use solvents.

### **ATTENTION:**

**Periodically check that all of the fastening elements are duly tightened and connected correctly. Check and tighten all the parts on your unit every three months.**

When in doubt about any parts on the machine, do not hesitate to get in touch with the Technical Assistance Service by phoning customer services (see last page in manual).

We recommend that you use original spare parts to replace any worn components. The use of other spare parts may cause injuries or affect the performance of the machine.

## **USE OF THE PLATFORM.-**

Consult your doctor before using the balancing platform, especially if suffering from pain or illness.

A workout on the VIBROQUICK PRO provides significant benefits and reactions for your body.

These are the same responses observed with traditional training methods, but with greater intensity.

Use is **not advisable** for people suffering from the following conditions:

- Retinal related visual disorders.
- Serious vascular diseases (varicose veins at an advanced stage) and cardiovascular problems in general.

- Pregnancy
- Serious types of hernia.
- Hip and knee prostheses (at high vibration levels).
- Epilepsy.
- Use of plates, pins and osteosynthetic structures in general or any other internally fitted electric device.
- Tumours and metastatic processes.
- Being particularly tired, unwell or over stressed.
- Inflammation caused by injuries of an electro-muscular nature.
- Do not use after surgery (for at least 2 months), post-traumatic situations or transient generic illnesses such as headache, backache, etc. ... until the symptoms disappear.
- Vocal cord disorders.
- Use of contraceptive coils (IUD)
- Psychological intolerance to vibratory stimulation.

## **BENEFITS.-**

### **1.- WELL-BEING.**

- Reduces body fat levels and tones the body
- Massage

### **2.- PHYSICAL TRAINING.**

- Increases muscle power and flexibility
- Develops physical strength
- It allows you to develop a greater range of movement and stability
- Prepares your body for sports activities
- Rapid recovery from muscle fatigue
- Improves body position

## TRAINING.-

The exercise uses 3 training variables:

- Time: Measuring the duration of the exercise. Sessions are measured in minutes (YV 12).
- Frequency (Intensity): Representing the number of cycles per second.
- Amplitude: Height of the vibration.

There are various positions you can use to exercise specific parts of the body, (these will be described further on).

On this platform VIBROQUICK PRO, you can choose to select one of the 3 preset programs, or use the manual program.

Respecting the recovery times between one exercise set and the next is essential, not only for energy-metabolic recovery, as noted by “tiredness”, but also to rest the Central and Peripheral nervous systems that are actively involved.

It is essential that you begin using the VIBROQUICK PRO platform in a gradual fashion to accustom your body to the vibration treatment. It is advisable to begin with short application times, use manual program and work according to this recommendation:

### Week 1 to 3

Frequency 35Hz  
8 series of vibration of 30sec. with 30sec. of rest after each serie and 4 min. of rest in the middle of the session (after 4 series)

### Week 4 to 9

Frequency 40Hz  
10 series of vibration of 30sec. with 30sec. of rest after each serie and 5 min. of rest in the middle of the session (after 5 series)

### Week 10 to 19

Frequency 45/50Hz  
10 series of vibration of 30sec. with 30sec. of rest after each serie and 5 min. of rest in the middle of the session (after 5 series)

We recommend not to exceed 90 sec. of continuous vibration unless we use the lowest frequency. The recovery time between one exercise serie and the next should be at least the same as the time of the serie (exercise of 30 sec. requires at least 30 sec. of rest).

You can use the basic stance or adopt other postures that will allow you to exercise specific areas (see the exercise list at the end of the manual).

**THE MANUFACTURER KEEPS THE RIGHT TO MODIFY THE PRODUCT SPECIFICATIONS WITH NO PREVIOUS ADVISE.**

## TECHNICAL SPECIFICATIONS

MODEL	VIBROQUICK PRO
POWER	75W MOTOR
VOLTAGE	220/240V.
VIBRATION FREQUENCY	35, 40, 45, 50 Hz
PROGRAMMING	3 Preset programs.
VIBRATION TYPE	Triaxial
DIMENSIONS	Length -60; Width -57; Height -15 cm.
NET WEIGHT	14,5Kg.
USER MAXIMUM WEIGHT:	100Kg.

## Warranty

The warranty certificate guarantees this product for 2 years in accordance with that stated in Directive 1999/44/EC of the European Parliament and of the Council 25<sup>th</sup> May, 1999, regarding certain aspects of the sale of consumer goods and associated guarantees, incorporated into Spanish Law by virtue of Law 23/2003, 10<sup>th</sup> July; Guarantees on the sale of consumer goods.

To this effect, EXERCYCLE, S.L. VAT n° B-01029032, with business address c/ Zurrupitieta 22, Vitoria, Spain, guarantees this product.

<b>Date of purchase.-</b>	<b>Purchased in.-</b>
<b>Purchaser.-</b>	<b>Dealer stamp.-</b>

Please keep the receipt as proof of purchase.

Should you have any queries please do not hesitate to phone our customer service line:

**+34 902 170 258**

Nous vous remercions d'avoir acheté notre plate-forme VIBROQUICK PRO. Pour garantir une qualité maximale, tous nos produits font l'objet de rigoureux contrôles.

Avant de monter et d'utiliser le produit, veuillez lire entièrement la notice.

## CONSIGNES GÉNÉRALES.-

Avant de brancher l'appareil, vérifier que la tension de votre local concorde bien avec celle indiquée sur l'étiquette signalétique de l'appareil.

Vérifier que la configuration de la fiche de l'appareil est la même que celle de la prise de courant, faute de quoi, renseignez-vous à ce sujet auprès de votre distributeur.

Lors de l'utilisation de tout appareil électrique, il faut tenir compte des recommandations suivantes :

**1** Les enfants et les personnes handicapées ne doivent pas utiliser l'appareil sans la surveillance d'une personne experte en la matière.

**2** Ne pas utiliser d'accessoires non recommandés par le fabricant.

**3** Ne pas utiliser la machine si le cordon de branchement est endommagé ou usé.

**4** Tenir le cordon de branchement à l'écart des surfaces chaudes.

**5** Ne pas utiliser l'appareil en plein air.

**6** Cet appareil a été conçu pour une utilisation domestique uniquement.

**7** La plate-forme de vibration VIBROQUICK PRO est conçu pour supporter un poids maximum de 100 kg.

**8** Tenir les mains à l'écart de tout élément mobile.

**9** Porter des vêtements et des chaussures appropriés. Bien nouer les lacets des chaussures. Ne pas porter de chaussures à talons hauts.

**10** Il est déconseillé de garder l'appareil en permanence dans un endroit humide car l'oxydation sera inévitable.

## OÙ DÉPOSER LES APPAREILS ÉLECTRIQUES ET ÉLECTRONIQUES HORS D'USAGE.-

**1.** Si un conteneur de déchets barré figure sur l'étiquette du produit Fig.2, cela veut dire que l'appareil est concerné par la Directive 2002/96/CE.

**2.** Les appareils électriques ou électroniques ne doivent pas être jetés dans les ordures ménagères mais déposés dans les centres de collecte de déchets spéciaux indiqués par la Mairie ou par les autorités locales.

**3.** La collecte et le traitement des appareils hors d'usage permet d'éviter les risques potentiels pour l'environnement et la santé publique.

**4.** Pour toute information complémentaire concernant les appareils électriques et électroniques hors d'usage, adressez-vous à la Mairie de votre domicile, au service de ramassage des déchets ou à votre vendeur.

## DESCRIPTION.-

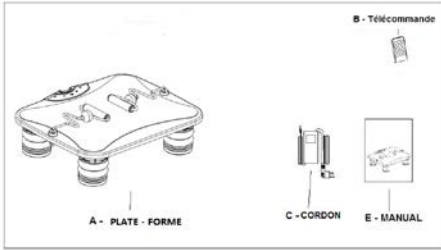

## MONTAGE.-

Déballer l'appareil et posez-le sur une surface plane.

Vérifier qu'il ne manque aucune pièce. (A) Plate-forme (B), Télécommande (C), Cordon de branchement, (E) Manuel.

## TÉLÉCOMMANDE.-

Cette plate-forme dispose d'une télécommande pour sélectionner les différents modes de fonctionnement sans besoin de se baisser.

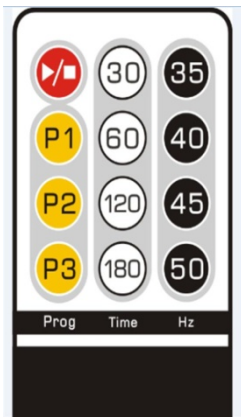

## MISE EN PLACE DES PILES.

Cette télécommande fonctionne avec deux PILES ALCALINES AAA. Pour placer les piles, détacher le couvercle situé derrière la télécommande (B) et introduire avec précaution les piles alcalines de type «AAA», orienter correctement la polarité des piles (en faisant concorder le pôle «+» des piles avec le signe «+» du compartiment des piles et le pôle «-» avec le signe «-»).

Replacer le couvercle.

## FONCTIONNEMENT.-

La plate-forme VIBROQUICK PRO permet de travailler dans le mode manuel ou de sélectionner l'un des 3 programmes pré-définis.

## MISE EN MARCHÉ.-

Connecter le cordon à la plate-forme et branchez-le au courant (220V).

La LED rouge (POWER) de la plate-forme s'allumera.

## MODE MANUEL.-

1. Pour commencer l'exercice avec la plate-forme, pointer le moniteur avec le récepteur de la télécommande et

appuyer sur le bouton . La plate-forme démarrera sur 35Hz.

2. Pour augmenter la fréquence à 40Hz/45Hz/50Hz appuyer une, deux et trois fois sur le bouton 40/45/50. La LED s'allumera en vert /bleu/rouge.

3. Pour baisser la fréquence, appuyer sur le bouton directement.

4. Pour arrêter la vibration, appuyer

sur le bouton .

## MODE PROGRAMME.-

La plate-forme VIBROQUICK PRO dispose de 3 programmes pré-définis: P1 Échauffement, P2 Récupération, P3 Entraînement intensif (voir tableau des programmes à la fin de cette notice).

1. Pointer le moniteur avec le récepteur de la télécommande et appuyer sur le bouton P1/P2/P3.

2. Pour commencer à travailler dans le programme, appuyer sur le bouton



3. La plate-forme fonctionnera selon le programme sélectionné en respectant le temps de pause. L'appareil s'éteindra automatiquement à la fin du programme. Pour arrêter la vibration avant la fin du programme, appuyer



sur le bouton .

## INSPECTIONS ET ENTRETIEN.-

Déconnecter l'appareil et débranchez-le du courant.

Dépoussiérer les surfaces de la plate-forme et de la télécommande avec un chiffon ou une serviette humide.

Ne pas utiliser de solvants.

### REMARQUES IMPORTANTES :

**Vérifier régulièrement que tous les éléments de fixation sont parfaitement fixés et bien assemblés.**

**Tous les trois mois, il faudra réviser et resserrer tous les éléments de l'appareils.**

En cas de doute à propos d'un élément quelconque de l'appareil, n'hésitez pas à vous adresser au (S.A.T).Service

d'Assistance Technique en appelant au téléphone du Service Clientèle (voir la dernière page de cette notice).

Il est conseillé de remplacer les pièces usées ou endommagées par des pièces d'origine uniquement. L'emploi d'autres composants ou éléments risquerait de provoquer des accidents entraînant des blessures corporelles ou de réduire le rendement de l'appareil.

## UTILISATION DE LA PLATE-FORME.-

Avant d'utiliser la plate-forme et en cas de trouble ou pathologie, il est conseillé de consulter votre médecin.

La réalisation d'exercices sur la VIBROQUICK PRO se traduira par d'importants bienfaits pour votre organisme.

Il s'agit des mêmes résultats que ceux obtenus avec l'entraînement traditionnel mais beaucoup plus intenses.

L'utilisation de l'appareil est **contre-indiquée** pour les personnes atteintes des pathologies suivantes:

- Problèmes de la vue au niveau de la rétine.
- Maladies vasculaires graves (varices en phase avancée) et maladies cardiovasculaires en général.
- Grossesses.
- Formes graves de hernie.
- Prothèses hanches et genou (dans les niveaux de vibration élevés).
- Épilepsie.
- Porteurs de plaques, cloues et structures d'ostéosynthèse en général, stimulateur cardiaque ou tout autre appareil électrique interne.
- Tumeurs et processus métastatiques.
- Être particulièrement fatigué, indisposé ou trop stressé.

- États inflammatoires provoqués par des traumatismes de nature musculo-électrique.

- Ne pas utiliser après une opération chirurgicale (attendre au moins 2 mois), situation post-traumatique ou maladie générique transitoire comme céphalée, lombalgie, etc jusqu'à dissipation des symptômes.

- Troubles des cordes vocales.

- Utilisation de diaphragmes contraceptifs.

- Intolérance psychologique à la stimulation vibratoire.

## **BIENFAITS.-**

### **1.- BIEN-ÊTRE.**

- Réduit le taux de graisse corporelle et tonifie le corps.
- Massage.

### **2.- PRÉPARATION PHYSIQUE.**

- Augmente la force et la souplesse musculaires.
- Développe la puissance physique.
- Permet d'obtenir une envergure plus importante des mouvements et de la stabilité.
- Prépare le corps avant l'activité sportive.
- Récupération rapide après la fatigue musculaire.
- Amélioration de la posture corporelle.

## **ENTRAÎNEMENT.-**

Les paramètres qui interviennent dans l'exercice sont au nombre de 3:

- Temps : mesure la durée de l'exercice. L'entraînement est effectué au cours de séances mesurées en secondes.
- Fréquence (Intensité): représente le nombre de cycles par seconde.

- Ampleur : Dimension de la hauteur de vibration.

Pour travailler une partie déterminée du corps, les différentes positions possibles permettent de réaliser un entraînement plus spécifique (indiquées dans les exercices ci-après).

Cette plate-forme VIBROQUICK PRO permet de sélectionner 1 programme parmi les 3 programmes pré-définis ou bien d'utiliser la programmation manuelle.

Il est très important de respecter les temps de récupération entre les séries, non pas pour la récupération énergétique et métabolique manifestée par la "fatigue" sinon pour le repos des Systèmes Nerveux Central et Périphérique qui interviennent activement.

Il est essentiel de commencer par utiliser la plate-forme VIBROQUICK PRO progressivement pour augmenter au fur et à mesure le degré d'adaptabilité à la stimulation vibratoire. Il est conseillé de commencer par des courtes durées d'application en utilisant le programme manuel et en suivant les indications qui figurent dans les tableaux :

<b>1<sup>ère</sup> à 3<sup>e</sup> semaine</b>
Fréquence 35Hz 8 séries de vibration de 30 secondes et 30 secondes de récupération après chaque série et 4 minutes de pause à la moitié de la séance (à l'issue de 4 séries).



#### **4<sup>e</sup> à 9<sup>e</sup> semaine**

Fréquence 40Hz

10 séries de vibration de 30 secondes et 30 secondes de récupération après chaque série et 5 minutes de pause à la moitié de la séance (à l'issue de 5 séries).

#### **10<sup>e</sup> à 19<sup>e</sup> semaine**

Fréquence 45/50Hz

10 séries de vibration de 30 secondes et 30 secondes de récupération après chaque série et 5 minutes de pause à la moitié de la séance (à l'issue de 5 séries).

Il est conseillé de ne pas dépasser 90 secondes sans interruption dans une série à moins de travailler à une fréquence minimale. Les temps de

récupération entre les séries doivent être au moins les mêmes que ceux pendant lesquels vous vous êtes exercé (un exercice de 30 secondes doit être suivi par une pause d'au moins 30 secondes également).

La plate-forme VIBROQUICK PRO peut être utilisée sur la position de base ou en adoptant d'autres postures permettant de travailler une partie déterminée du corps (voir liste des exercices à la fin de cette notice).

**LE FABRICANT SE RÉSERVE LEDROIT DE MODIFIER LES CARACTÉRISTIQUES DE SES PRODUITS SANS PRÉAVIS.**

## CARACTÉRISTIQUES TECHNIQUES

MODÈLE	VIBROQUICK PRO
PUISSANCE	MOTEUR DE 75 W
TENSION	220/240V.
FRÉQUENCE DE VIBRATION	35, 40, 45, 50 Hz
PROGRAMMATION	3 Programmes pré-définies.
TYPE DE VIBRATION	Triplan
DIMENSIONS :	Longueur 60, largeur 57, hauteur 15 cm.
POIDS NET	14,5 kg
POIDS MAXIMUM DE L'UTILISATEUR	100 kg

### Garantie

Ce produit est garanti 2 ans conformément aux dispositions de la Directive 1999/44/CE du Parlement Européen et du Conseil du 25 mai 1999 relative aux aspects concrets de la vente et de la garantie des biens de consommation et incluse dans le Droit espagnol en vertu de la Loi 23/2003, du 10 juillet relative aux garanties dans la vente des biens de consommation. En ce sens, EXERCYCLE, S.L., titulaire du NIF B-01029032 et dont le siège social est à Vitoria, calle Zurrupitieta, 22, garantit ce produit.

<b>Date d'achat.-</b>	<b>Acheté chez :</b>
<b>Acheteur.-</b>	<b>Cachet du distributeur.-</b>

Veuillez conserver la facture à titre de justificatif d'achat.

Pour toute informations complémentaires, n'hésitez pas à nous appeler au n° de téléphone du Service Clientèle:

**+34 902 170 258**

Agradecemos-lhe a compra da nossa plataforma VIBROQUICK PRO.

Todos os nossos produtos são submetidos aos controlos mais rigorosos para garantirmos a melhor qualidade.

Antes de montar e utilizar o produto leia o manual na sua totalidade.

## **INDICAÇÕES GERAIS.-**

Antes de conectar a unidade, verifique se a voltagem da sua instalação coincide com a que figura na placa de características da máquina.

Verifique se a ficha da máquina tem a mesma configuração que a tomada de corrente. Em caso negativo, consulte o distribuidor.

Sempre que utilizar um aparelho eléctrico, tenha em conta as recomendações seguintes:

- 1** Não permita que as crianças ou as pessoas inválidas ou deficientes utilizem o aparelho sem a supervisão estrita por parte de uma pessoa qualificada.
- 2** Não use acessórios que não sejam recomendados pelo fabricante.
- 3** Não utilize a máquina com o cabo eléctrico danificado ou gasto.
- 4** Mantenha o cabo eléctrico afastado de superfícies quentes.
- 5** Nunca utilize a máquina ao ar livre.
- 6** Esta unidade foi exclusivamente concebida para uso doméstico.
- 7** A plataforma de vibração Quick Quake foi concebida para suportar um peso máximo de 100kg.
- 8** Mantenha as mãos afastadas de qualquer uma das partes móveis.
- 9** Utilize roupas e calçado adequados.

Aperte os atilhos correctamente. Não use saltos.

**10** Não é aconselhável que mantenha a sua unidade permanentemente em local húmido, dado que a oxidação seria inevitável.

## **COMO SE DESFAZER DE APARELHOS ELÉCTRICOS E ELECTRÓNICOS.-**

- 1.** Se num produto aparecer o símbolo de um contentor de lixo marcado com um X, Fig.2, isso significa que este cumpre a Directiva 2002/96/CE.
- 2.** Os aparelhos eléctricos ou electrónicos não devem ser deitados fora utilizando o serviço municipal de recolha de lixo, mas sim através dos pontos de recolha designados pela Câmara Municipal ou pelas autoridades locais.
- 3.** A recolha e o tratamento correctos dos dispositivos inutilizáveis contribui para se evitarem potenciais riscos para o meio ambiente e para a saúde pública.
- 4.** Para obter mais informações sobre a forma de se desfazer dos seus aparelhos eléctricos e electrónicos inutilizáveis, entre em contacto com a sua Câmara Municipal, o serviço de recolha de lixo ou o estabelecimento onde adquiriu o produto.

## DESCRIÇÃO.-

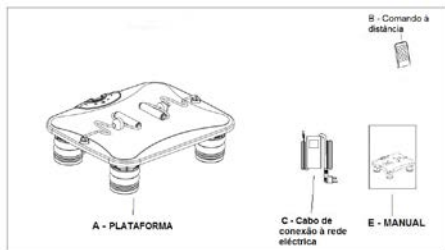

## INSTRUÇÕES DE MONTAGEM.-

Retire a unidade da caixa e coloque-a sobre uma superfície plana.

Verifique se ela tem todas as peças:  
(A) Plataforma; (B) Comando à distância; (C) Cabo de conexão à rede eléctrica; (E) Manual

## COMANDO À DISTÂNCIA.-

Esta plataforma dispõe de um comando à distância que lhe permite a selecção dos diferentes modos sem necessidade de se baixar.

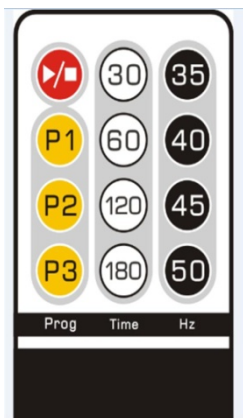

## COLOCAÇÃO DAS PILHAS.

Este comando à distância utiliza duas pilhas ALCALINAS A. Para colocar as pilhas, retire a tampa traseira do

comando à distância (B), e insira cuidadosamente as pilhas alcalinas do tipo «A». Oriente correctamente a polaridade das pilhas (fazendo coincidir o pólo «+» das pilhas com o sinal «+» do compartimento das pilhas e o pólo «-» com o sinal «-»).

Coloque a tampa.

## MODO DE FUNCIONAMENTO.-

Com a plataforma VIBROQUICK PRO pode trabalhar no modo manual ou escolher um dos 3 programas predefinidos.

## COLOCAÇÃO EM FUNCIONAMENTO.-

Conecte o cabo à plataforma e conecte a ficha do mesmo à rede eléctrica (220V).

Acender-se-á o LED vermelho (POWER) da plataforma.

## MODO MANUAL.-

1. Para iniciar o trabalho com a plataforma, aponte o receptor do comando à distância para o monitor e

pressione o botão . A plataforma pôr-se-á em funcionamento em 35Hz.

2. Para aumentar a frequência para 40Hz/45Hz/50Hz pressione o botão 40/45/50. O LED acender-se-á em cor verde/azul/vermelha.

3. Para baixar a frequência vá pressionando o botão diretamente.

4. Para parar a vibração, pressione o botão .

## **MODO PROGRAMA.-**

A plataforma VIBROQUICK PRO dispõe de 3 programas predefinidos: P1 Aquecimento: P2 Recuperação: P3 Treino intensivo (veja tabela de programas na parte final deste manual).

1. Aponte o receptor do comando à distância para o monitor e pressione o botão P1/P2/P3.

2. Para começar a trabalhar no programa pressione o botão .

3. A plataforma funcionará em conformidade com o programa escolhido, respeitando o tempo de descanso. Desligar-se-á automaticamente quando chegar ao fim do programa. Para eliminar a vibração antes do fim do programa,

pressione o botão .

## **INSPECÇÕES E MANUTENÇÃO.-**

Desconecte a unidade e retire a ficha do cabo da tomada de corrente.

Limpe o pó das superfícies da plataforma e do comando à distância com um pano ou uma toalha húmida.

Não utilize solventes.

### **ATENÇÃO:**

**Verifique periodicamente se todos os elementos de fixação estão devidamente apertados e correctamente conectados.**

**Reveja e aperte todas as peças da sua unidade de três em três meses.**

Quando tiver dúvidas quanto à situação de qualquer peça da máquina, não hesite em entrar em contacto com

o (S.A.T) Serviço de Assistência Técnica, ligando para o número de atendimento ao cliente (veja a página final do presente manual).

Recomendamos que reponha as peças de desgaste ou ruptura usando componentes originais. O uso de outros componentes ou peças poderia provocar lesões ou afectar o rendimento da máquina.

## **USO DA PLATAFORMA.-**

Antes de utilizar a plataforma de vibração e face a qualquer doença ou patologia, é recomendável que consulte o seu médico.

A execução de exercícios com o VIBROQUICK PRO terá respostas e benefícios significativos no seu organismo.

Trata-se das mesmas respostas observadas com o treino tradicional, mas com uma maior intensidade.

É **contra-indicado** o seu uso em pessoas com alguma das patologias seguintes:

- Problemas visuais ao nível da retina.
- Graves doenças vasculares (varizes em fase avançada) e cardiovasculares em geral.
- Mulheres grávidas.
- Formas de hérnia graves.
- Próteses da anca e do joelho (em níveis de vibração altos).
- Epilepsia.
- Uso de placas, cravos e estruturas de osteossíntese em geral, pacemaker ou qualquer outro aparelho eléctrico interno.
- Tumores e processos metastásicos.
- Estar particularmente cansado, indisposto ou excessivamente stressado.

- Estados inflamatórios causados por traumas de natureza músculo-eléctrica.
- Não utilize após qualquer operação cirúrgica (mínimo, durante 2 meses), situação pós-traumática ou doença genérica transitória como cefaleias, lombalgias, etc. enquanto os sintomas não desaparecerem.
- Problemas nas cordas vocais.
- Uso de espirais contraceptivas.
- Intolerância psicológica ao estímulo vibratório.

## **BENEFÍCIOS.-**

### **1.- BEM-ESTAR.**

- Reduz o nível de gordura corporal e tonifica o corpo.
- Massagem.

### **2.- PREPARAÇÃO FÍSICA.**

- Aumenta a força e a flexibilidade musculares.
- Desenvolve a potência física.
- Permite a consecução de uma maior amplitude de movimentos e estabilidade.
- Acondiciona o corpo antes da actividade desportiva.
- Recupera rapidamente da fadiga muscular.
- Melhora a postura corporal.

## **TREINO.-**

As variáveis que intervêm no exercício são 3:

- Tempo: mede a duração do exercício. Trabalha-se em sessões medidas em poucos segundos.
- Frequência (Intensidade): representa o número de ciclos por segundo.
- Amplitude: Dimensão da altura de vibração.

Para trabalhar uma determinada parte do corpo, há diferentes posições que

lhe permitem a execução de um treino mais específico (detalhar-se-á mais adiante nos exercícios).

Nesta plataforma VIBROQUICK PRO, poderá optar por seleccionar de entre os 3 programas predefinidos, ou então utilizar a programação manual.

É muito importante que respeite os tempos de recuperação entre uma série e outra, não tanto pela recuperação energético-metabólica manifestada pelo “cansaço” mas sim pelo repouso dos Sistemas Nervosos Central e Periférico que intervêm activamente.

É fundamental que comece a utilizar a plataforma VIBROQUICK PRO de forma progressiva, para ir aumentando o grau de adaptabilidade ao estímulo vibratório. Aconselha-se que comece com tempos de aplicação breves, utilizando o programa manual e seguindo as indicações das tabelas:

<b>Semanas 1ª a 3ª</b>
Frequência 35Hz 8 séries de vibração de 30seg. com 30seg. de recuperação depois de cada série e 4 minutos de descanso a meio da sessão (após 4 séries)

<b>Semanas 4ª a 9ª</b>
Frequência 40Hz 10 séries de vibração de 30seg. com 30seg. de recuperação após cada série e 5 minutos de descanso a meio da sessão (após 5 séries)

<b>Semanas 10ª a 19ª</b>
Frequência 45/50Hz 10 séries de vibração de 30seg. com 30seg. de recuperação após cada série e 5 minutos de descanso a meio da sessão (após 5 séries)

Recomenda-se que não ultrapasse os 90 segundos seguidos numa série, a não ser que trabalhe com a frequência mínima. Os tempos de recuperação entre as séries no mínimo devem ser iguais ao tempo durante o qual esteve a trabalhar (exercício de 30 segundos

exige pelo menos 30 segundos de repouso.

A plataforma VIBROQUICK PRO pode ser utilizada na posição básica ou com a adopção de outras posturas que permitam trabalhar uma parte determinada do corpo (veja a lista de exercícios no fim deste manual).

**O FABRICANTE RESERVA O DIREITO DE PODER MODIFICAR AS ESPECIFICAÇÕES DOS SEUS PRODUTOS SEM PRÉVIO AVISO.**

## ESPECIFICAÇÕES TÉCNICAS

MODELO	VIBROQUICK PRO
POTÊNCIA	MOTOR DE 75W
VOLTAGEM	220/240V.
FREQUÊNCIA DE VIBRAÇÃO	35, 40, 45, 50 Hz
PROGRAMAÇÃO	3 Programas predefinidos.
TIPO DE VIBRAÇÃO	Triplana.
MEDIDAS	Comprimento - 60; Largura - 57; Altura - 15cm.
PESO LÍQUIDO	14,5Kg.
PESO MÁXIMO DO UTILIZADOR	100Kg.

### Garantia

O presente certificado de garantia deste produto é vigente por 2 anos, em conformidade com o disposto na Directiva 1999/44/CE, do Parlamento Europeu e do Conselho de 25 de Maio de 1999, sobre determinados aspectos da venda e garantia dos bens de consumo, incorporada na legislação espanhola em virtude da Lei 23/2003, de 10 de Julho, de garantias na venda de bens de consumo.

Neste sentido, EXERCYCLE, S.L., com o NIF B-01029032 e sediada em Vitoria, calle Zurrupitieta, 22, garante este produto.

<b>Data de compra.-</b>	<b>Comprado em.-</b>
<b>Comprador.-</b>	<b>Carimbo do distribuidor.-</b>

Por favor, conserve a factura como comprovante de compra.

Para qualquer consulta, contacte-nos através do número de assistência a clientes:

**+34 902 170 258**



**P1**

<b><i>Intervall Nr.</i></b>	<b><i>Hz</i></b>	<b><i>Time in seconds</i></b>	<b><i>Nr.</i></b>	<b><i>Hz</i></b>	<b><i>Time in seconds</i></b>
1	35	30	9	45	30
2	0	30	10	0	30
3	35	30	11	45	30
4	0	30	12	0	30
5	40	30	13	50	30
6	0	30	14	0	30
7	40	30	15	50	30
8	0	240	16	0	30

**P2**

<b><i>Intervall Nr.</i></b>	<b><i>Hz</i></b>	<b><i>Time in seconds</i></b>	<b><i>Nr.</i></b>	<b><i>Hz</i></b>	<b><i>Time in seconds</i></b>
1	50	30	9	40	30
2	0	30	10	0	30
3	50	30	11	40	30
4	0	30	12	0	30
5	45	30	13	35	30
6	0	30	14	0	30
7	45	30	15	30	30
8	0	240	16	0	30

**P3**

<b><i>Intervall Nr.</i></b>	<b><i>Hz</i></b>	<b><i>Time in seconds</i></b>	<b><i>Nr.</i></b>	<b><i>Hz</i></b>	<b><i>Time in seconds</i></b>
1	35	5	40	35	5
2	40	5	41	40	5
3	45	5	42	45	5
4	50	5	43	50	5
5	35	5	44	35	5
6	40	5	45	40	5
7	45	5	46	45	5
8	50	5	47	50	5
9	35	5	48	35	5
10	40	5	49	40	5

11	45	5	50	45	5
12	50	5	51	50	5
13	0	60	52	0	60
14	35	5	53	35	5
15	40	5	54	40	5
16	45	5	55	45	5
17	50	5	56	50	5
18	35	5	57	35	5
19	40	5	58	40	5
20	45	5	59	45	5
21	50	5	60	50	5
22	35	5	61	35	5
23	40	5	62	40	5
24	45	5	63	45	5
25	50	5	64	50	5
26	0	60	65	0	60
27	35	5	66	35	5
28	40	5	67	40	5
29	45	5	68	45	5
30	50	5	69	50	5
31	35	5	70	35	5
32	40	5	71	40	5
33	45	5	72	45	5
34	50	5	73	50	5
35	35	5	74	35	5
36	40	5	75	40	5
37	45	5	76	45	5
38	50	5	77	50	5
39	0	60			

# VIBROQUICK PRO

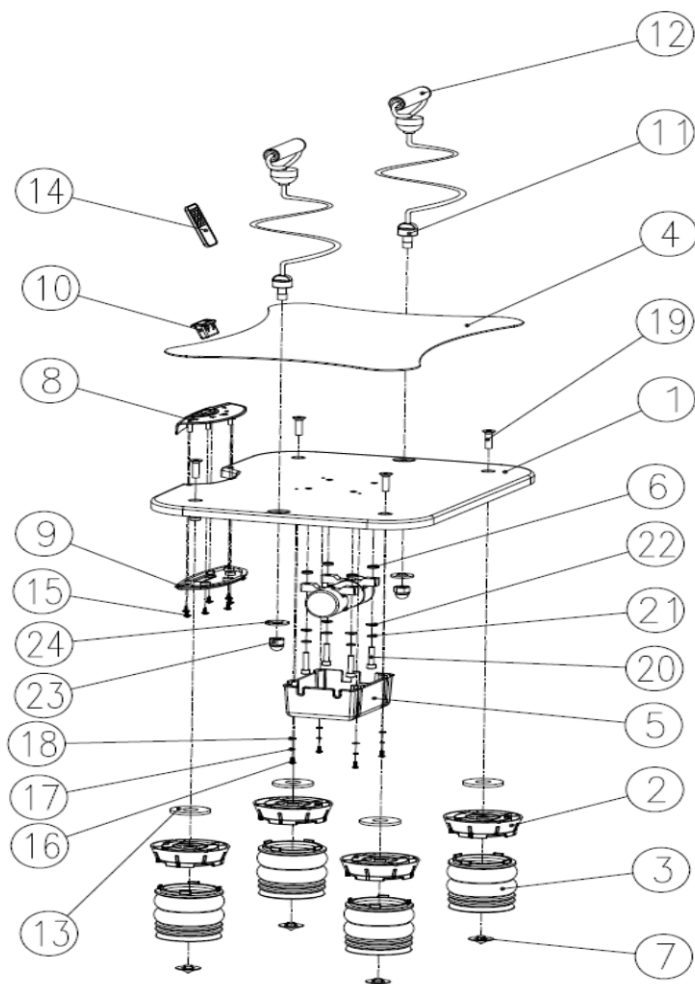

**Para pedido de repuesto:** Indicar el código de la pieza y la cantidad

**To order replacement parts:** State the part code and Quantity

**Pour toute commande pièces détachées:** Indiquer le code de la pièce et la quantité

**Para encomenda de peça de recambio:** Indicar o código da peça ea quantidade

**Ejemplo / E.g. / Exemple / Beispiel / Exemplo / Esemplio / Bijvoorbeeld:**

**YV14M001**

**1**

Nº	Code	Nº	Code	Nº	Code
1	950279001	9	950279009	17	950279017
2	950279002	10	950279010	18	950279018
3	950279003	11	950279011	19	950279019
4	950279004	12	950279012	20	950279020
5	950279005	13	950279013	21	950279021
6	950279006	14	950279014	22	950279022
7	950279007	15	950279015	23	950279023
8	950279008	16	950279016	24	950279024

**BH FITNESS SPAIN**

EXERCYCLE, S.L.  
(Manufacturer)  
P.O.BOX 195  
01080 VITORIA (SPAIN)  
Tel.: +34 945 29 02 58  
Fax: +34 945 29 00 49  
e-mail: sat@bhfitness.com  
www.bhfitness.com

**POST-VENTA**

Tel: +34 945 292 012 /  
902 170 258  
Fax: +34 945 56 05 27  
e-mail: sat@bhfitness.com

**BH FITNESS NORTH AMERICA**

20155 Ellipse  
Foothill Ranch  
CA 92610  
Tel: + 1 949 206 0330  
Toll free: +1 866 325 2339  
Fax: +1 949 206 0013  
e-mail:  
fitness@bhnorthamerica.com  
www.bhnorthamerica.com

**BH FITNESS ASIA**

BH Asia Ltd.  
No.80, Jhongshan Rd.,  
Daya Dist.,  
Taichung City 42841,  
Taiwan. R.O.C.  
Tel.: +886 4 25609200  
Fax: +886 4 25609280  
E-mail: info@bhasia.com.tw

**BH FITNESS PORTUGAL**

MAQUINASPORT, APARELHOS  
DE DESPORTO, S.A.  
Rua do Caminho Branco Lote 8,  
ZI Oiã 3770-068 Oiã  
Oliveira do Bairro (PORTUGAL)  
Tel.: +351 234 729 510  
Fax: +351 234 729 519  
e-mail: info@bhfitness.pt

**BH SERVICE PORTUGAL**

Tel.: +351 234 729 510  
Fax: +351 234 729 519  
e-mail: info@bhfitness.pt

**BH FITNESS MEXICO**

BH Exercycle de México S.A. de  
CV  
Eje 132 / 136  
Zona Industrial, 2A Secc.  
78395 San Luis Potosí  
S:L:P: MÉXICO  
Tel.: +52 (444) 824 00 29  
Fax: +52 (444) 824 00 31  
www.bhlatam.com.mx

**BH FITNESS CHINA**

BH China Co., Ltd.  
Block A, NO.68, Branch Lane  
455, Lane 822,  
Zhen Nan RD., Li Zi Yuan,  
Putuo, Shanghai 200331, P.R.C.  
Tel: +86-021-5284 6694  
Fax: +86-021-5284 6814  
e-mail: info@i-bh.cn

**BH GERMANY GmbH**

Grasstrasse 13  
45356 ESSEN  
GERMANY  
Tel: +49 2015 997018  
e-mail:  
technik@bhgermany.com

**BH FITNESS UK**

Tel: 02037347554  
e-mail:  
sales.uk@bhfitness.com

**AFTER SALES – UK**

Tel.: 02074425525  
e-mail:  
service.uk@bhfitness.com

**BH FITNESS FRANCE**

SAV FRANCE  
Tel : +33 0810 000 301  
Fax : +33 0810 000 290  
savfrance@bhfitness.com

**BH SE RESERVA EL DERECHO A MODIFICAR LAS ESPECIFICACIONES DE SUS PRODUCTOS SIN PREVIO AVISO.**

**SPECIFICATIONS MAY BE CHANGED WITHOUT PRIOR NOTICE DUE TO OUR PROGRAMME OF CONTINUOUS PRODUCT DEVELOPMENT.**

**BH SE RÉSERVE LE DROIT DE MODIFIER LES SPECIFICATIONS DE SES PRODUITS SANS PRÉAVIS.**

**BH BEHALT SICH DAS RECHT VOR, ÄNDERUNGEN DER MODELL-ANGABEN OHRE VORHERIGE ANKÜNDIGUNG VORZUNEHMEN.**

**DATI TECNICI E COMMERCIALI RELATIVI AGLI ARTICOLI DEL PRESENTE CATALOGO POSSONO ESSERE SOGGETTI A VARIAZIONI SENZA ALCUN PRAVVISIO.**

**BH SE RESERVA O DIREITO A MODIFICAÇÃO ESPECIFICAÇÕES DOS SEUS PRODUCTOS SEM PRÉVIO AVISO.**

**DOOR KONSTANTE PRODUKTVERNIEUWING EN VERBETERING HOUDEN WIJ ONS HET RECHT VAN WIJZIGING VOOR ZONDER VOORAFGAAND BERICHT.**